

Kod produktu: 501.600.12

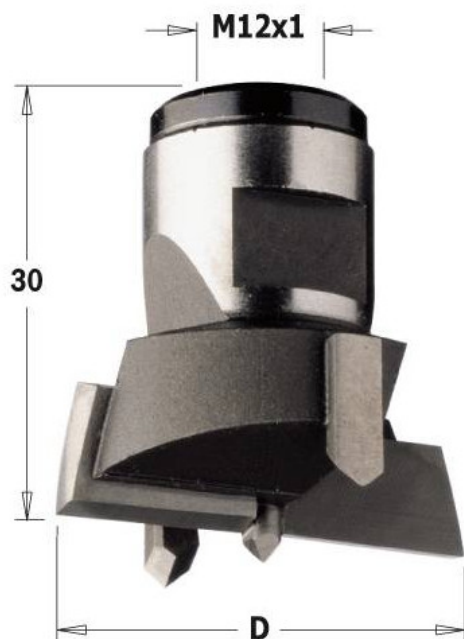

## Wiertło puszkowe na gw- trzp HW D-60 L-30 S- M12x1 LH CMT 501.600.12

**659,74 zł****646,23 zł**

### Wiertło puszkowe na gw-trzp HW D-60 L-30 S-M12x1 LH CMT 501.600.12

#### Dane techniczne

- Korpus wykonany z wytrzymałej stali.
- Precyzyjnie wyśrodkowany punkt centralny.
- 2 krawędzie tnące
- 2 ostrza nacinające
- Gwint M12x1

#### Zastosowanie

Do wiercenia nieprzelotowych otworów w drewnie litym, płycie wiórowej laminowanej oraz w kompozytach drewnopodobnych. Idealne do wiercenia pod zawiasy puszkowe.

