

Kod produktu: 938.167.61

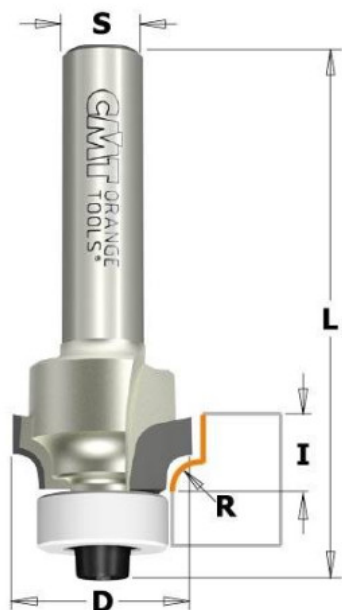

Frez HM R-2 D-16,7 I-8 S-8 DIA CMT 938.167.61

1 088,70 zł~~1 066,41 zł~~

Frez HM R-2 D-16,7 I-8 S-8 DIA CMT 938.167.61

Frez do zaokrąglania z ostrzem diamentowym.

Dane techniczne:

- Twardsza krawędź skrawająca zapewnia wyższą odporność na zużycie.
- Wysoka jakość wykończenia powierzchni

Zastosowanie:

- aluminium, kompozyty aluminiowe, włókno szklane, płyty kompozytowe, MDF, plastik, drewno twarde i miękkie