

Kod produktu: 317.420.11

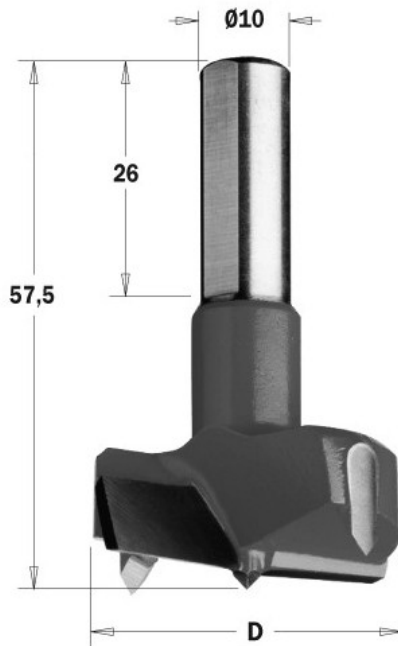

Wiertło puszkowe krótkie CMT 317.420.11

139,26 zł~~136,41 zł~~

Wiertło puszkowe krótkie CMT 317.420.11

Dane techniczne- Korpus z wytrzymałej stali

- Korpus pokryty czarną lub pomarańczową warstwą ochronną P.T.F.E.
- Głowica wykonana z węgla spiekanego (HW) z precyzyjnie wyśrodkowanym punktem centralnym
- 2 krawędzie tnące (Z2)
- 2 spirale
- Cylindryczny trzpień z podfrezowaniem do łatwiejszego montażu w uchwycie

ZastosowanieDo użytku na wiertarkach wielorzecionowych z odpowiednimi szybkoślączkami. Przeznaczone do wykonania otworów nieprzelotowych w drewnie twardym, materiałach drewnopochodnych, plastiku oraz materiałach laminowanych.