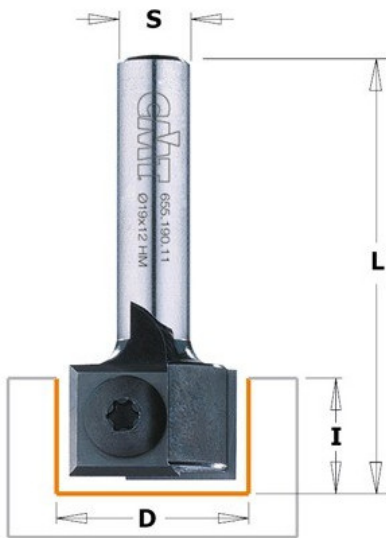

Kod produktu: 655.190.11

Frez prosty na płytki wymienne CMT 655.190.11

285,89 zł~~280,04 zł~~

Frez prosty na płytki wymienne CMT 655.190.11

Frez prosty Z=2 na wymienne płytki mocowane za pomocą śrubek Torx. Stosowanie płytek czterostrzowych zapewnia bardzo dobre wwiercanie się w materiał.

Prawidłowa pozycja noży: Dociśnij nóż do gniazda i dociągnij śluby mocujące.

Do płyt drewnopochodnych zalecamy płytki o twardości MG06.